

CDT 30-40-60-90 MKIII

Inštalčno-užívateľský návod

Rev. 1.1

Dantherm[®]
CONTROL YOUR CLIMATE

Úvod

Prehľad

Obsah

Táto príručka obsahuje nasledujúce časti:

Úvod.....	1
Prehľad.....	1
Všeobecné upozornenia.....	3
Inštalačná a používateľská príručka.....	4
Popis produktu a jeho funkcií.....	4
Príručka prípravy a prepravy.....	7
Používateľská príručka.....	12
Príslušenstvo.....	17
Servisná príručka.....	18
Preventívna údržba.....	18
Odstraňovanie problémov.....	26
Likvidácia.....	27
Appendix.....	29
Technické údaje.....	29
Rozmery.....	30
Schéma zapojenia.....	31
Vyhlásenie o zhode.....	32
Register.....	33

Pokračovanie na ďalšej strane

Prehľad, pokrač.

Odvlhčovače	Táto príručka sa vzťahuje na nasledujúce typy prenosného odvlhčovača Dantherm: CDT 30 MK III, číslo položky 351110 CDT 40 MK III, číslo položky 351112 CDT 60 MK III, číslo položky 351114 CDT 90 MK III, číslo položky 351115
Varovanie	Preštudujte si túto servisnú príručku a pri prevádzke a údržbe postupujte správnym spôsobom. Pred použitím odvlhčovača si prečítajte celú príručku. Je potrebné mať povedomie o správnom postupe pri prevádzke stroja a jeho bezpečnostných zariadení, aby sa predišlo poškodeniu alebo zraneniu.
Cieľová skupina	Táto príručka je určená pre používateľov a technikov, ktorí vykonávajú preventívnu údržbu a opravy. Spotrebič môže byť používaný deťmi od 8 rokov a osobami so zníženou fyzickou, senzorickou či mentálnou kapacitou alebo nedostatkom skúseností či vedomostí, ak je im poskytnutý dozor alebo inštrukcie týkajúce sa bezpečného používania spotrebiča a porozumeli možným rizikám. Deti by sa so spotrebičom nemali hrať. Deti bez dozoru nemôžu vykonávať čistenie ani údržbu.
Copyright	Kopírovanie celej príručky alebo jej častí bez písomného súhlasu spoločnosti Dantherm je zakázané.
Výhrady	Spoločnosť Dantherm si vyhradzuje právo vykonávať zmeny produktu a servisnej príručky a vylepšovať ich kedykoľvek bez predchádzajúceho oznámenia alebo záväzku.

Všeobecné upozornenia

Varovanie:

Odvlhčovače obsahujú horľavú chladiacu látku. Aby ste zabránili nebezpečenstvu, podniknite nasledujúce preventívne opatrenia:

Na čo si dať pozor:

- Majte na pamäti, že chladiace látky nesmú obsahovať zápach.

Požiadavky na umiestnenie (pri inštalácii aj skladovaní)

- Spotrebič by mal byť nainštalovaný, používaný aj skladovaný v miestnosti s rozlohou najmenej 4m². Overte si, či pri inštalácii alebo skladovaní spotrebiča nemáte povinnosť dodržiavať nejaké miestne nariadenia.
- Spotrebič musí byť skladovaný v miestnosti bez neustálej prevádzky možných zdrojov vznietenia (napríklad: otvorený oheň, zapnutý plynový spotrebič alebo zapnutý elektrický ohrievač.)
- Pri prevádzke udržiajte ventilačné otvory odkryté a bez prekážok.

Čomu sa vyvarovať (pri prevádzke a manipulácii):

- Pri manipulácii so zariadením dávajte obzvlášť veľký pozor, aby nedošlo k poškodeniam, ktoré by mohli spôsobiť únik kvapaliny z chladiaceho obehu.
- Pre urýchlenie procesu rozmrazovania alebo pri čistení nepoužívajte žiadne prostriedky, ktoré nie sú priamo odporúčané výrobcom.
- Zabráňte prepichnutiu alebo spáleniu.

V prípade požiaru:

- V prípade požiaru sa môžu vyskytnúť toxické výpary. Je preto nevyhnutné, aby ste v prípade požiaru čo najrýchlejšie opustili miestnosť.
-

Inštalačná a používateľská príručka

Popis produktu a jeho funkcií

Úvod Táto časť obsahuje popis produktu CDT30/40/60/90 MKIII spolu s popisom jeho funkcií.

Princíp fungovania Tok vzduchu v odvlhčovači:

Postupná zmena vzduchu pri jeho priechode odvlhčovačom:

Ventilátor nasáva vlhký vzduch cez filter vo vnútri odvlhčovača.



Pri chladení vzduchu dochádza ku kondenzácii vlhkosti na kvapky vody, ktoré sú buď:

- zadržované v zásobníku na vodu (CDT 30-40-60), alebo
- odvádzané cez odtokovú hadicu do odtoku (CDT 90).



Vzduch sa opäť zohreje s použitím tepla vznikajúceho prevádzkou odvlhčovača (teplota sa zvýši približne o 5 °C).

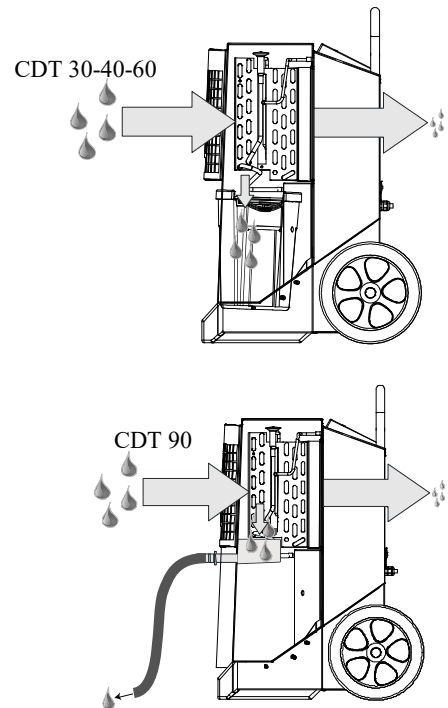

Pri opakovanom priechode vzduchu odvlhčovačom sa opakovane znižuje jeho obsah vlhkosti, a tým sa vzduch rýchlo, ale miernym spôsobom vysušuje. Odvlhčovač je možné prevádzkovať sústavne, alebo ho ovládať integrovaným hygrostatom.

Pokračovanie na ďalšej strane

Popis produktu a jeho funkcií, pokrač.

Ilustrácia

Nákres odvlhčovača :

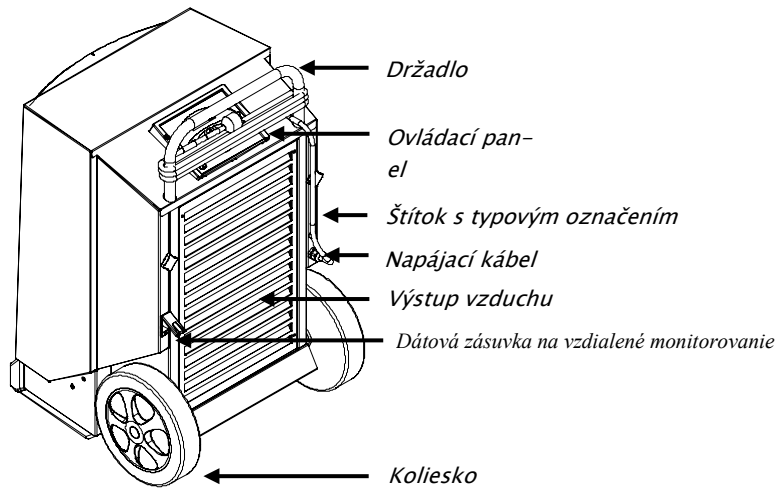

Pohľad zozadu

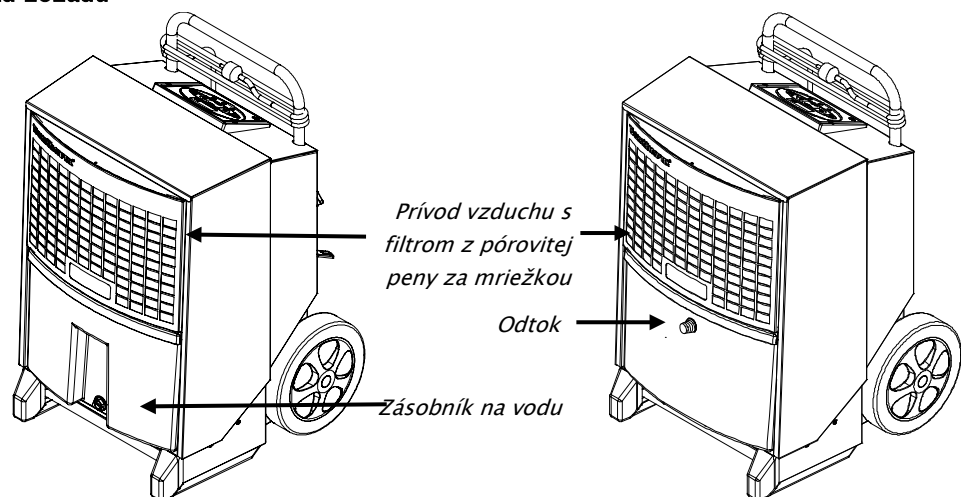

Pohľad spredu

CDT 30-40-60

CDT 90

Nádoba na vodu (CDT 30-40-60)

Skondenzovaná voda sa zachytáva v nádobe na vodu alebo ju možno odvádzať do odtoku pomocou dýzy s hadicou (voliteľné príslušenstvo).

Ak sa nádoba naplní, odvlhčovač sa automaticky odpojí. Pokyny týkajúce sa vyprázdnenia nádoby na vodu nájdete v používateľskej príručke. Ak nádoba nie je vložená, odvlhčovač nemôže pracovať.

Odtok (CDT 90)

Skondenzovaná voda sa zhromažďuje v integrovanom zachytávači vlhkosti a odtiaľ sa ½-palcovou prípojkou hadice, ktorá sa dodáva ako príslušenstvo, dostáva do odtoku. Prípojkou hadice sa odporúča namontovať ihneď po vybalení.

Pokračovanie na ďalšej strane

Popis produktu a jeho funkcií, pokrač.

Ovládací panel

Ilustrácia ovládacieho panelu:

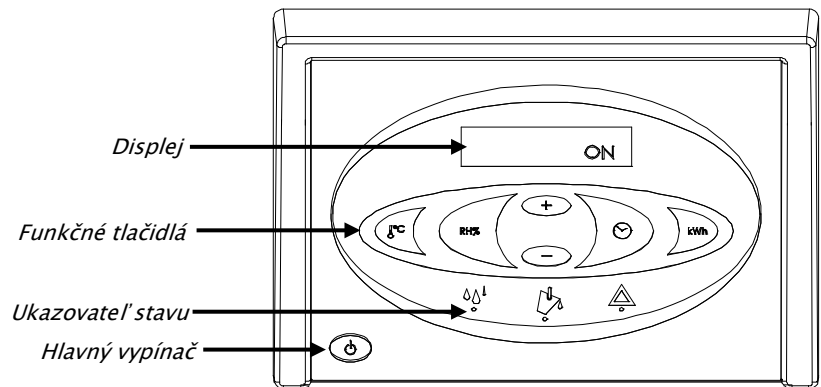

Funkcie

Hlavné funkcie:

- Ručná alebo automatická prevádzka (integrovaný nastaviteľný hygrosťat).
- Zásuvka pre externý hygrosťat.
- Zobrazenie teploty, relatívnej vlhkosti vzduchu, počtu hodín a spotreby v kWh.
- Počítadlo hodín a spotreby v kWh bez pripojenia 230 V.
- Nastaviteľné počítadlo servisného intervalu.

Prevádzka je popísaná v používateľskej príručke v tomto dokumente.

Chladiaci obeh diagram

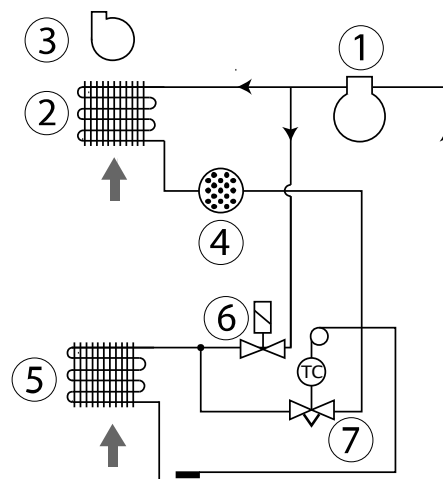

Pol.	Popis	Pol.	Popis
1	Kompresor	5	Odparovač
2	Skvapalňovač	6	Elektromagnetický ventil
3	Ventilátor	7	Termostatický expanzný ventil
4	Suchý filter		

Príručka prípravy a prepravy

Úvod Táto časť obsahuje pokyny týkajúce sa vybalenia, prípravy, prepravy a uskladnenia.

Varovanie Ak sa stroj prepravoval položený, pre použitím ho nechajte stáť v zvislej polohe najmenej hodinu.

Vybalenie (CDT 30-40-60) Pri rozbalovaní CDT 30-40-60 postupujte podľa nasledujúcich krokov:

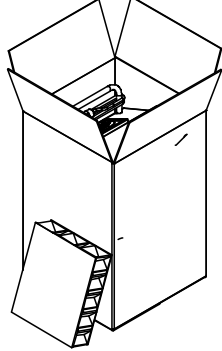
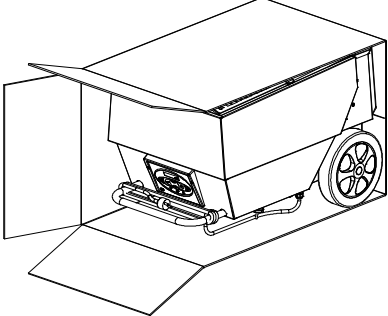
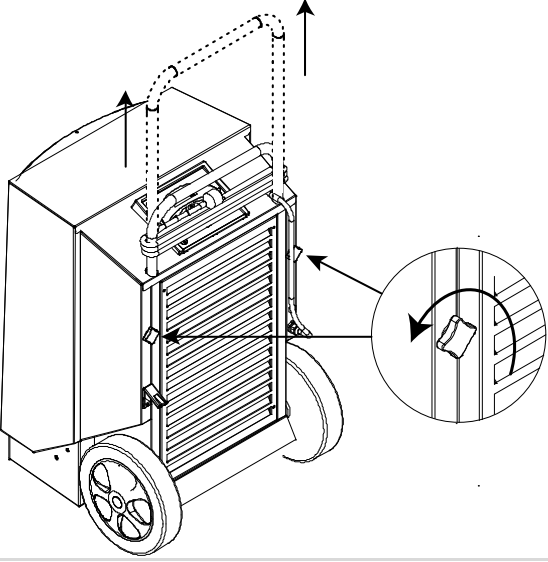
Krok	Operácia	Ilustrácia
1	Otvorte hornú časť obalu.	
2	Umiestnite škatuľu vodorovne tak, aby kolesá boli dole.	
3	Vytiahnite stroj zo škatule.	
4	Uvoľnite úchyty, vytiahnite držadlo nahor do požadovanej výšky a úchyty opäť pritiahnite.	
5	Odstráňte ochrannú fóliu z ovládacieho panelu.	

Pokračovanie na ďalšej strane

Príručka prípravy a prepravy, *pokrač.*

Rozbaľovanie
(CDT 90)

Pri rozbaľovaní CDT 90 postupujte podľa nasledujúcich krokov:

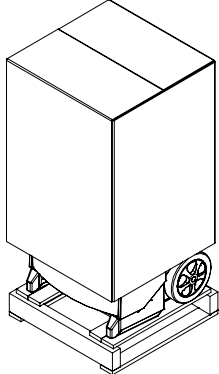
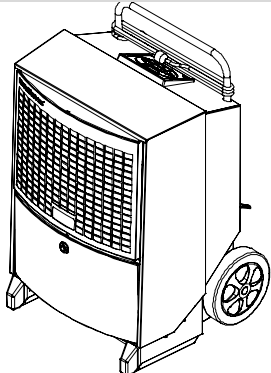
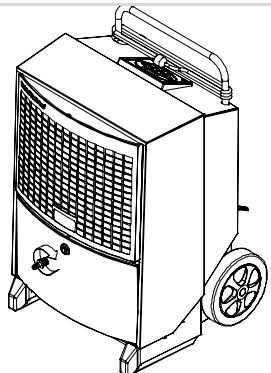
Step	Action	Illustration
1	Stiahnite z odvlhčovača obal.	
2	Zdvihnite odvlhčovač z podstavca. Teraz je pripravený na umiestnenie podľa nasledujúcich pokynov.	
3	Pripojte hrdlo hadice dodané ako príslušenstvo.	
4	Odstráňte ochrannú fóliu z ovládacieho panelu.	

Pokračovanie na ďalšej strane

Príručka prípravy a prepravy, pokrač.

Poloha

Umiestnite odvlhčovač tak, aby okolo neho mohol dostatočne prúdiť vzduch: minimálne 60 cm voľného miesta na strane prívodu vzduchu a 3 metre voľného miesta na strane výstupu vzduchu. Majte tiež na pamäti:

- Udržujte ventilačné otvory počas prevádzky odkryté a bez prekážok.

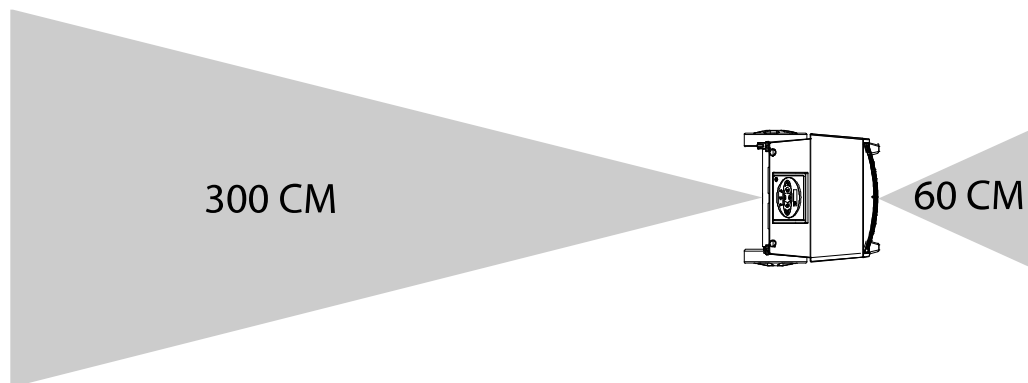

Požiadavky na umiestnenie

Keďže odvlhčovače obsahujú horľavé chladivacie látky, pri ich umiestňovaní treba splniť nasledujúce požiadavky:

- Spotrebič by mal byť nainštalovaný, používaný aj skladovaný v miestnosti s rozlohou najmenej 4m². Overte si, či pri inštalácii alebo skladovaní spotrebiča nemáte povinnosť dodržiavať nejaké miestne nariadenia.
- Spotrebič musí byť skladovaný na dobre vetranom mieste, kde rozloha miestnosti korešponduje s plochou 4m².
- Spotrebič musí byť skladovaný v miestnosti bez neustálej prevádzky možných zdrojov vznietenia (napríklad: otvorený oheň, zapnutý plynový spotrebič alebo zapnutý elektrický ohrievač.)

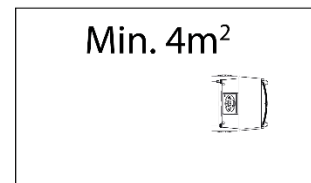

Optimálna prevádzka

Zaistite, aby odvlhčovaná miestnosť bola zatvorená a aby sa stroj nenachádzal v blízkosti zdroja tepla, napríklad radiátora.

Pripojenie k elektrickej sieti

Stroj sa dodáva s 3,5-metrovým napájacím káblom a je možné pripojiť ho k akejkoľvek zásuvke s napätím 230 V, frekvenciou 50 Hz a poistkou 10 až 16 A. Ak má zásuvka 3 kolíky vrátane uzemnenia, je potrebné použiť zástrčkový adaptér (príslušenstvo – produkt číslo 396249).

Varovanie: Ak je napájací kábel poškodený, musí byť vymenený výrobcom, jeho servisným zástupcom alebo inou podobne kvalifikovanou osobou, aby sa predišlo možným rizikám.

Pokračovanie na ďalšej strane

Príručka prípravy a prepravy, pokrač.

Preprava alebo presúvanie odvlhčovača

Stroj môžu presúvať dve osoby alebo je možné použiť žeriav. Postupujte podľa nasledujúcich pokynov:

Riad'te sa miestnymi bezpečnostnými predpismi týkajúcimi sa zdvíhania!

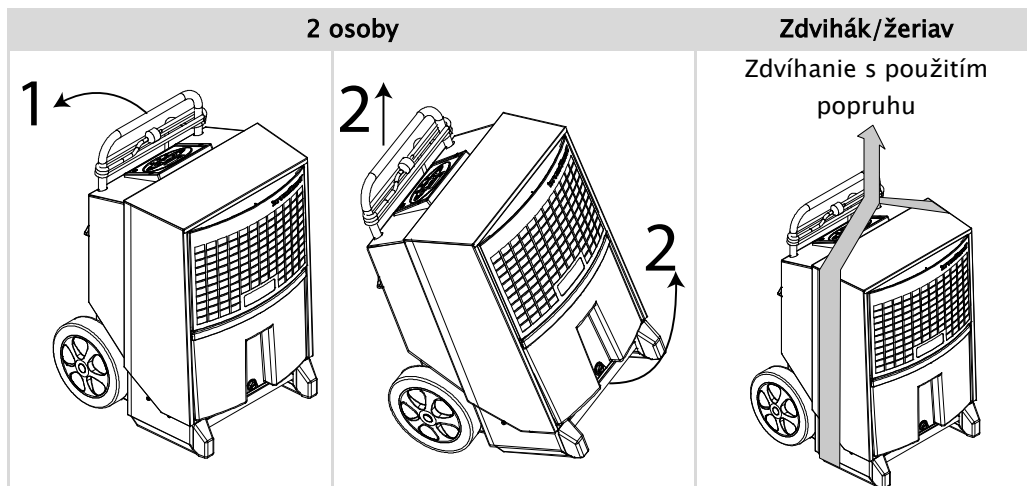

Schody

Kolesá sú umiestnené tak, aby bolo možné vyťahovať stroj nahor bez poškodenia skrine alebo schodov.

Pokračovanie na ďalšej strane

Príručka prípravy a prepravy, pokrač.

Skladovanie (CDT 30–40–60)

Ak chcete odvlhčovače CDT 30–40–60 skladovať, môžete umiestniť 2 jednotky rovnakej veľkosti na seba (ako to znázorňuje tabuľka nižšie).

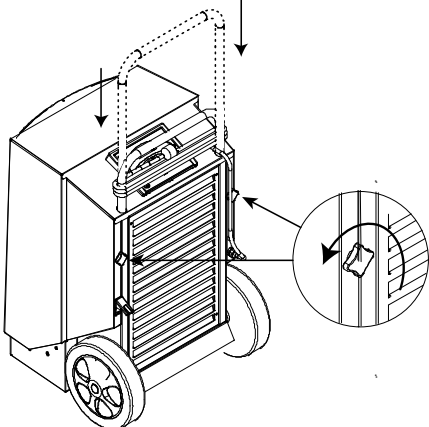
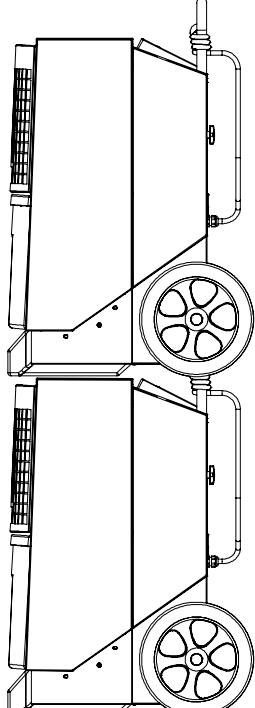
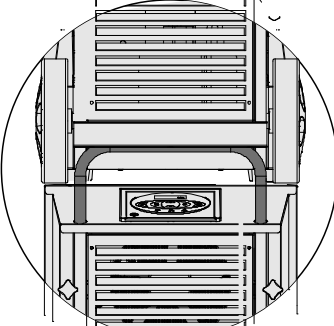

Upozornenie:

- Neukladajte do výšky viac než 2 kusy.
- Zariadenia CDT 90 neukladajte na seba.

Krok	Ilustrácia
Zatlačte držadlo nadol.	
Položte jednotky na seba.	
Skontrolujte, či sú kolesá hornej jednotky správne umiestnené na držadle spodnej jednotky.	





Používateľská príručka

Zapnutie/vypnutie a prevádzkový stav V nasledujúcej tabuľke je popísané použitie funkcie zapnutia/vypnutia a texty na displeji.

Tlačidlo	Displej
	ON - súvislá prevádzka
	INT HYG ON - prevádzku riadi interný hygromat
	INT HYG STOP, ak sa dosiahol nastavený bod interného hygromatu
	EXT HYG ON - prevádzku riadi externý hygromat
	EXT HYG STOP, ak sa dosiahol nastavený bod externého hygromatu
	Vypnutie
	Zelená kontrolka LED indikuje aktívne odvlhčovanie.

Prevádzka s interným hygromatom

V nasledujúcej tabuľke je popísané použitie funkcie hygromatu a texty na displeji.

Krok	Tlačidlo	Komentár
Stlačenie a podržanie		HYG SET RHxxx% - nápis bude blikať 5 sekúnd. Odvlhčovač potom prejde do režimu prevádzky riadenej interným hygromatom s nastaveným bodom (po dosiahnutí nastaveného bodu sa na displeji zobrazí správa INT HYG STOP).
Stlačte (keď bliká)		Stlačte +/- krátko pri blikaní, aby ste nastavili hodnotu RH%. Nová hodnota sa uloží po ďalších 5 sekundách od stlačenia posledného tlačidla.
HYG OFF		
Stlačte a podržte, kým displej nebude blikať		HYG SET RHxxx% - nápis bude blikať 5 sekúnd.
Stlačte raz, keď displej bliká		Blikať bude HYG OFF Nastavenie sa uloží po 5 sekundách. Potom sa odvlhčovač prepne do plynulého chodu.

Prevádzka s externým hygromatom

Ak je pripojený externý hygromat, stroj sa automaticky prepne do režimu jeho používania.





Akékoľvek zmeny nastaveného bodu je teraz potrebné vykonávať na externom hygromate. (Po dosiahnutí nastaveného bodu sa na displeji zobrazí správa EXT HYG STOP.)

Pokračovanie na ďalšej strane

Používateľská príručka, pokrač.





Počítadlo hodín

Integrované počítadlo hodín zaznamenáva celkový počet hodín prevádzky (hodnotu nemožno vynulovať) a počet hodín do ďalšej servisnej operácie (tento počet je možné zmeniť). Počítadlo hodín do ďalšej servisnej operácie je pri dodaní zablokované.

Krok	Tlačidl	Komentár
	o	
Stlačenie a podržanie		SERVICE xxxxh – zobrazí počet hodín do ďalšej operácie autorizovaného servisu. Táto hodnota sa automaticky uloží po 5 sekundách blikania a funkcia sa aktivuje, ak ešte nie je aktivovaná. Po uplynutí nastaveného počtu hodín do konca servisného intervalu sa správa na displeji zmení na text SERVICE .
		Ak chcete nastaviť novú hodnotu servisu, krátko stlačte tlačidlo +/- . Nová hodnota sa uloží po 5 sekundách od stlačenia posledného tlačidla.
SERVICE OFF		
Stlačte a podržte, kým displej nebude blikáť		SERVICE xxxxh – zobrazí počet hodín do ďalšej operácie autorizovaného servisu.
Stlačte raz, keď displej bliká		SET SERVICE OFF – zruší aktiváciu funkcie časovača servisu. Nová hodnota sa uloží 5 sekúnd po stlačení posledného tlačidla

Text na displeji





V nasledujúcej tabuľke sú uvedené pokyny ohľadom používania funkcií prevádzkových informácií:

Tlačidlo	Komentár
	XX°C – zobrazí aktuálnu teplotu v miestnosti.
	Actual RH% – zobrazí skutočnú nameranú hodnotu relatívnej vlhkosti vzduchu.
	XX kWh – zobrazí celkovú spotrebu energie. Hodnotu nemožno vynulovať.
	xxxxh – zobrazí celkový počet hodín prevádzky stroja. Hodnotu nemožno vynulovať.

Pokračovanie na ďalšej strane

Používateľská príručka, pokrač.

Text na displeji, ak nie je stroj pripojený k elektrickej sieti V stroji je zabudovaná batéria, ktorá umožňuje čítanie textu na displeji, keď stroj nie je pripojený k elektrickej sieti. Ak stroj nie je pripojený k elektrickej sieti, je možné čítať nasledujúci text:

Tlačidlo	Komentár
 Podržanie a  jedno stlačenie	Zobrazí celkovú spotrebu energie v kWh.
 Podržanie a  jedno stlačenie	Zobrazí celkový počet hodín prevádzky odvlhčovača.

Výmena batérie pamäte

Ak stav počítadla hodín nemožno prečítať, keď je stroj odpojený od elektrickej siete, pravdepodobne je príčinou nedostatočne nabitá batéria pamäte. Postup pri výmene:

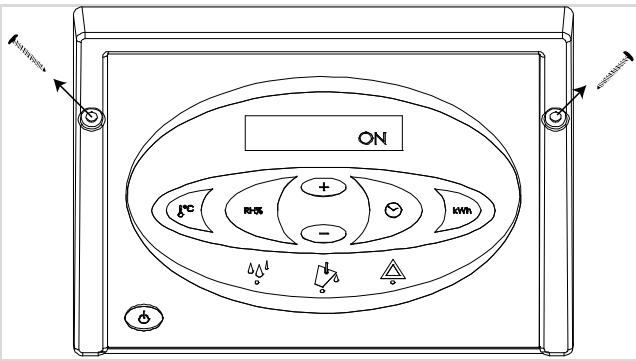

Operácia	
Varovanie: Pred výmenou batérie vždy odpojte stroj od elektrickej siete.	
1	<p>Uvoľnite skrutky po oboch stranách ovládacieho panelu, chyťte panel za hornú stranu a opatrne ho vytiahnite nahor.</p> 
2	<p>Prestrihnite pásku, ktorá batériu drží. Vymeňte batériu a nasadte novú pásku so šírkou max. 2,5 mm. Používajte len alkalické batérie AAA. Ilustrácia dosky plošných spojov s batériou je súčasťou schémy zapojenia na strane 31.</p>

Pokračovanie na ďalšej strane

Používateľská príručka, pokrač.

Chybové správy

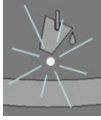
Prehľad možných chýb, ktoré bránia normálnej prevádzke

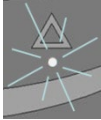
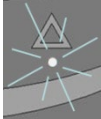
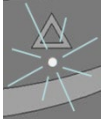
Chybová správa	Ilustrácia	Príčina	Riešenie
CDT 30–40–60: Žlté svetlo prostrednej kontrolky LED so symbolom vyprázdnenia a text FULL na displeji		Nádoba na vodu je plná alebo sa vyskytla závada vodného čerpadla (príslušenstvo).	Preštudujte si pokyny ohľadom vyprázdnenia, ktoré sú uvedené nižšie, alebo skontrolujte výstup čerpadla.
Červené svetlo varovnej kontrolky LED vpravo a text HIGH TEMP na displeji.		Tlak alebo teplota vo vysokotlakovom prvku sú príliš vysoké.	Skontrolujte, či sa v prieduchoch filtra a odvlhčovača nenachádzajú nečistoty.
Červené svetlo varovnej kontrolky LED vpravo a text AMBIENT TEMP na displeji.		Teplota miestnosti leží mimo normálneho rozsahu.	Umiestnite odvlhčovač do určeného rozsahu teplôt 3 °C až 32 °C.
Červené svetlo varovnej kontrolky LED vpravo a text SENSOR FAIL na displeji. Jeden z interných senzorov je kazový. Pomocou tlačidiel +/- možno prepínať medzi 3 možnými chybami.		SENSOR FAIL (Zlyhanie senzora)	
		1: EVAP FAIL Teplomer odparovača je kazový.	Vyžaduje sa zásah autorizovaného servisného technika.
		2: COND FAIL Teplomer skvapalňovača je kazový.	Vyžaduje sa zásah autorizovaného servisného technika.
		3: ROOM FAIL Interný teplomer na meranie teploty miestnosti je kazový.	Vyžaduje sa zásah autorizovaného servisného technika.
Červené svetlo varovnej kontrolky LED vpravo a text LP STOP na displeji		V chladiacom okruhu došlo k úniku.	Vyžaduje sa zásah autorizovaného servisného technika.

Pokračovanie na ďalšej strane

Používateľská príručka, pokrač.

Vyprázdnenie nádoby na vodu (CDT 30–40–60)

Počas vyprázdňovania nádoby nie je nutné odvlhčovač vypnúť. Po odobratí nádoby na vodu sa odvlhčovač vypne automaticky.



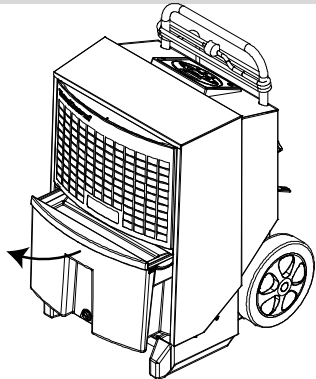
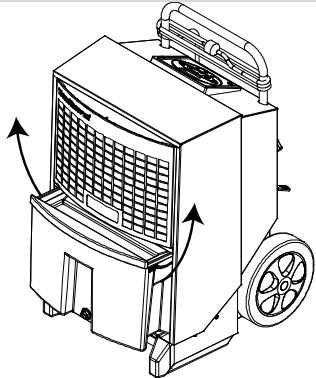
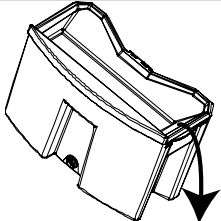
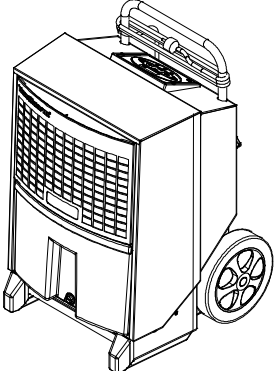

Postup pri vyprázdňovaní nádoby na vodu:

Krok	Operácia	Ilustrácia
1	Potiahnutím za držadlo na prednej strane nádoby na vodu ju napoly vytiahnite.	
2	Chyťte nádobu na vodu za bočné držadlá a vytiahnite ju z odvlhčovača.	
3	Vyprázdnite nádobu na vodu vyliatím vody cez výpust na boku.	
4	Vložte nádobu na vodu späť. Dôležité upozornenie: Zaistite, aby sa nádoba na vodu zasunula až na doraz.	

Príslušenstvo

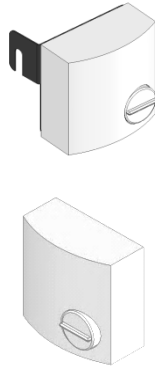
Úvod Podrobnejšie informácie o jednotlivých položkách príslušenstva je možné získať od spoločnosti Dantherm.

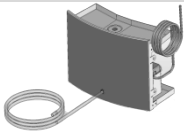
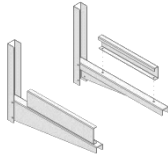
Zoznam Ďalej je uvedený úplný zoznam príslušenstva pre sériu CDT spolu s ilustráciami, popismi a číslami položiek:

Príslušenstvo	Ilustrácia	Popis	Typ stroja CDT	Č. položky
Hygrostat		Keď je pripojený hygrostat, odvlhčovač môže pracovať automaticky v závislosti od skutočnej vlhkosti vzduchu.		
		Hygrostaty sú k dispozícii v dvoch verziách:	Všetky	396242
		Hygrostat s napájacím káblom s dĺžkou 0,4 m, konektorom a konzolou	Všetky	396241
Hygrostat s napájacím káblom s dĺžkou 3 m a konektorom				
Ventil so závitom na hadicu		Guľový ventil, mosadzný závit na hadicu a upínacia páska	Všetky	396243
Čerpadlo skondenzovanej vody		Ak sa použije čerpadlo skondenzovanej vody, nie je nutné vyprázdňovať nádobu na vodu.	CDT 30/30S	075616
			CDT 40/40S/60	075617
Nástenná konzola		Odvlhčovač je možné umiestniť mimo podlahy, ak sa pripevní na nástennú konzolu.	CDT 30/30S	396247
			CDT 40/40S/60	396248
Zástrčka dánskeho typu s kolíkom uzemnenia		Adaptér na kontinentálne typy zástrčiek s uzemnením	Všetky	396249

Servisná príručka

Preventívna údržba

Varovanie

Preventívna údržba je nutná kvôli predchádzaniu poruchám.
Pred vykonávaním servisu stroj vždy odpojte od elektrickej siete!

Tento produkt obsahuje horľavú chladiacu látku. Než so systémom začnete akokoľvek pracovať, overte si nasledujúce bezpečnostné zásady, aby ste minimalizovali riziko požiaru:

- Žiadny otvorený oheň
- Žiadne elektrické zdroje vznietenia (otvorené elektrické spoje)
- Žiadne mechanické zdroje vznietenia (brúsne procesy)
- Žiadne horľavé materiály v blízkosti pracovného priestoru
- Priestor je dobre vetraný
- Skontrolujte prítomnosť chladiacej látky

Ďalšie bezpečnostné opatrenia:

- Technici a ďalšie osoby, ktoré pôsobia v blízkom okolí, musia byť poučení o povahe prác, ktoré tu prebiehajú.
- Oblasť priľahlá k miestu výkonu prác musí byť oddelená.
- Osadte v okolí tejto sekcie značku "Fajčiť je zakázané".

Ak sa chystáte vykonávať akýkoľvek horúci zásah na príslušenstve chladenia či ďalších pridružených komponentoch, je nevyhnutné mať poruke vhodné hasiace vybavenie:

- Suchý prášok
- CO₂
- Vodná hmla
- Pena odolná voči alkoholu

Užívateľská kontrola (kontrolný zoznam)

Kontrolný zoznam je určený užívateľom, ktorí budú vykonávať preventívnu údržbu zariadenia. Na túto servisnú kontrolu nie sú potrebné žiadne špeciálne zručnosti.

Kontrolný zoznam obsahuje informácie o tom, :

- ktoré komponenty treba skontrolovať
- aká je frekvencia kontrol (**R**– Ročne, **M**– Mesačne, **T** – Týždenne, **D**– Denne)
- ako vykonávať kontrolu
- Kritériá pre schválenie alebo neschválenie

Pokračovanie na ďalšej strane

Preventívna údržba, *pokrač.*

Ročný servis alebo servis podľa počítadla servisného intervalu

Keď vyprší servisný interval, prípadne aspoň jedenkrát ročne, prineste odvlhčovač do autorizovaného servisného strediska.

Vykoná sa dôkladný servis a inšpekcia stroja a skontroluje sa, či v chladiacom systéme nedochádza k úniku a či je stroj bezpečný z hľadiska využívania elektriny.

Spoločnosť Dantherm okrem toho poskytuje kontakty pre pevne stanovený servis, ktorý pokrýva 18-bodový servisný program. Podrobnejšie informácie získate od najbližšieho predajcu produktov Dantherm.

Pre špecifický kontrolný zoznam určený spôsobilým a autorizovaným profesionálom kontaktujte spoločnosť Dantherm.

Náhradné diely

Náš internetový obchod s náhradnými dielmi pre odvlhčovače CDT nájdete na Dantherm.com

Pokračovanie na ďalšej strane

Preventívna údržba, pokrač.

Kontrolný zoznam
(pre užívateľa)
– strana 1

Čo	Frekvencia	Ako na to	Kritériá	✓	÷	X
Návod na používanie: Je návod na používanie dostupný v miestnom jazyku	D	Vizuálne	Schválenie: Návod na používanie je k dispozícii			
Označenie						
Štítok s typovým označením	R	Vizuálne	Schválenie: Označenia sú čitateľné.			
Č. položky	R	Skontrolujte, či sú všetky označenia čitateľné a v pôvodnom stave – bez akýchkoľvek poškodení alebo úprav.	Neschválenie: Označenia je nutné vymeniť, ak sú poškodené, pozmenené alebo nečitateľné.			
Značenie kontroly	R					
Upozornenia	R					
Elektrické vybavenie: Napájací kábel						
Zástrčka a kábel	M	Vizuálne. Skontrolujte, či sú zástrčka a káble nepoškodené a bez zalomení.	Schválenie: Na zástrčke a kábloch nie sú žiadne poškodenia ani zalomenia.			
PE-zástrčka (s uzemnením)/adaptér	M	Vizuálne Skontrolujte, či konektor na káblí pasuje do napájacej zásuvky.	Schválenie: Konektor pasuje do napájacej zásuvky, prípadne je vybavený adaptérom.			
Elektrické vybavenie: Vnútorná kabeláž (Dávajte pozor na horúce povrchy! Odstráňte prednú mriežku a skontrolujte káble vo vnútri zariadenia.)						
Úchyt	R	Vizuálne Skontrolujte, či sú všetky konektory správne uchytané a zapojené do	Schválenie: Káble sú uchytané v koncovkách.			
Zástrčka a káble	R	Vizuálne Skontrolujte, či sú zástrčky a káble nepoškodené a bez zalomení.	Schválenie: Na zástrčkách a kábloch nie sú žiadne poškodenia ani zalomenia.			

Preventívna údržba, pokrač.

Kontrolný zoznam
 (pre užívateľa)
 – strana 2

Čo	Frekvencia	Ako na to	Kritériá	✓	÷	X
Funguje počítadlo prevádzkových hodín?	R	Vizuálne	Schválenie: Zapnite odvlhčovač, skontrolujte, či funguje počítadlo hodín.			
Funguje MED-počítadlo?	R	Vizuálne	Schválenie: Zapnite odvlhčovač a skontrolujte či MED-počítadlo meria spotrebu energie.			
Displej	R	Vizuálne	Schválenie: Displej je osvetlený. Displej je čitateľný.			
Vonkajšie kryty odvlhčovača						
Čistenie	M	Vizuálne	Schválenie: Čisté, bez mastnoty a znečistenia.			
Uvoľnite priedoch cez ventilačné otvory	M	Vizuálne	Schválenie: Ventilačné otvory nie sú špinavé ani zaprášené.			
Deformácie, praskliny a zlomeniny	R	Vizuálne Meracie pásmo	Schválenie: Deformácia hlboká < 5 mm. Otvory medzi doskami < 5 mm.			
Zafixovanie a poškodenie držadla	R	Manuálna kontrola	Schválenie: Žiadne uvoľnené ani chýbajúce skrutky. Žiadne viditeľné poškodenie na držadle. Držadlo sa posúva nahor a nadol hladko. Držadlo sa nemôže posúvať nahor a nadol, keď sú skrutky zatiahnuté.			
Tesnenia	R	Vizuálne	Schválenie: Tesnenie je kompletne a bez prasklín.			
Vizuálna kontrola koliesok	R	Vizuálne	Schválenie: Kolieska sa voľne pohybujú – bez prekážok. Žiadne viditeľné poškodenie na rozchodoch kolies.			

Preventívna údržba, pokrač.

Kontrolný zoznam
(pre užívateľa)
– strana 3

Čo	Frekvencia	Ako na to	Kritériá	✓	+	X
Predná a zadná mriežka (funkcia a upevnenie)	R	Vizuálne	Schválenie: Filter je upevnený. Vývodová mriežka alebo vývodová doska (S-modul) je uchytaná a zafixovaná 4 skrutkami. Mriežky v otvoroch na vývod vzduchu na CDT 30S a CDT 40S sú kompletne a upevnené.			
Zber vody						
Je vodný zásobník v poriadku?	R	Napíňte vodou a skontrolujte, či voda zo zásobníka neuniká.	Schválenie: Žiadny únik.			
Funguje plavák správne?	R	Vodný zásobník je odstránený počas prevádzky. Odvlhčovač musí prestať pracovať.	Schválenie: Odvlhčovač prestane pracovať po 10 sek. Neschválenie: Odvlhčovač sa nevypne a pracuje ďalej.			
Je odtokový vývod z odkvapovej misky v poriadku?	R	Napíňte vodou a skontrolujte, či voda vyteká cez odtokový vývod.	Schválenie: Voľný priechod cez vývod odtoku.			
Funguje pumpa správne?	R	Napíňte vodou, spustíte odvlhčovač a skontrolujte, či sa pumpa spustí a vyprázdni zásobník.	Schválenie: Pumpa sa spustí a vyprázdni zásobník.			
Kontrolné tlačidlá: Štart/stop	M	Stlačte pre spustenie odvlhčovača a opäť stlačte pre jeho vypnutie.	Schválenie pre zapnutie: Odvlhčovač sa spustí po 2 sek. Schválenie pre vypnutie: Odvlhčovač sa vypne po 2 sek.			

Preventívna údržba, pokrač.

Kontrolný zoznam
(pre užívateľa)
- strana 4

Čo	Frekvencia	Ako na to	Kritériá	✓	÷	X
Chladiaci obvod						
Je izolácia v poriadku?	R	Vizuálne	Schválenie: Izolácia je celistvá a bez akýchkoľvek dier či prasklín.			
Úniky na rúrkach	R	Sú rúrky nepoškodené a bez akejkoľvek korózie? Nahromadil sa na dne kompresora olej? Sú prítomné nejaké iné známky úniku na kompresore alebo v chladiacom obehu?	Schválenie: Rúrky sú bez poškodenia, korózie či preliačení. Na dne kompresora sa nenahromadil žiaden olej.			
Funguje chladiaci obeh?	R	Spustite odvlhčovač a skontrolujte, že sa povrchy ochladzujú.	Schválenie: Povrchy sa ochladzujú.			
Sú povrchy chladienia/ vyhrievania čisté?	R	Odstraňte vzduchový filter a skontrolujte zahrievajúce sa/ochladzujúce sa povrchy	Špinavé povrchy sa čistia pomocou jemnej kefy.			
Sú lišty bez poškodenia?	R	Odstraňte vzduchový filter a skontrolujte	Ohnuté lišty sa vyrovnajú.			
Ventilácia						
Sú ventilátory čisté?	R	Vizuálne	Schválenie: Čisté, bez mastnoty a znečistenia.			
Funguje ventilátor hladko – bez prekážok?	R	Vizuálne	Schválenie: Ventilátor beží hladko – bez prekážok – keď je potočený rukou.			
Sú filtre čisté a bez poškodenia?	R	Vizuálne	Schválenie: Čisté, bez mastnoty a znečistenia.			

Preventívna údržba, pokrač.

Každomesačné
čistenie

Postup každomesačného čistenia

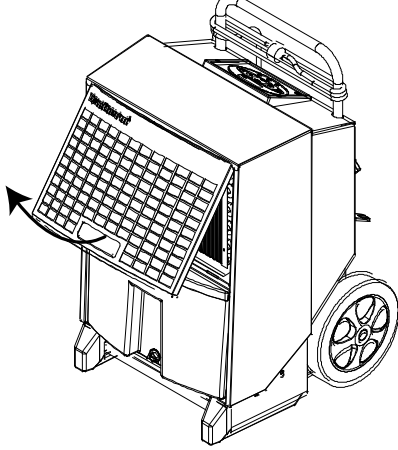
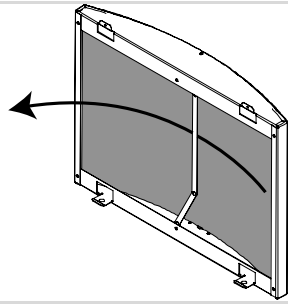
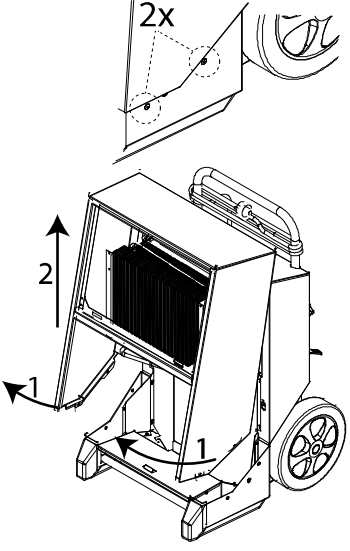
Krok	Operácia	
1	<p>Zdvihnite prednú mriežku a vytiahnite ju nahor.</p>	
2	<p>Vytiahnite filter a vypláchnite ho v teplej vode s obsahom mydla alebo ho vyčistite vysávačom, ak je znečistený len mierne. Ak je filter veľmi znečistený, mal by sa vymeniť. Pozrite si časť týkajúcu sa náhradných dielov.</p>	
3	<p>Iba CDT 30–40–60: Vyprázdnite nádobu na vodu,</p>	
4	<p>Odstráňte 2 skrutky na oboch stranách a pokračujte podľa postupu nižšie v závislosti od konkrétneho zariadenia:</p> <p>CDT 30–40–60:</p> <ol style="list-style-type: none"> 1. nadvihnite kryt asi o 30° 2. Vytiahnite kryt nahor. <p>CDT 90:</p> <ol style="list-style-type: none"> 1. Otvorte kryt približne o 5°. 2. Zdvihnite kryt o 1 až 2 cm tak, aby sa na hornej strane skrine uvoľnil. <p>Opatrne kryt vytiahnite ponad prípojku hadice.</p> <p>VAROVANIE: Dávajte si pozor na ostré hrany.</p>	

Pokračovanie na ďalšej strane

Preventívna údržba, pokrač.

Každomesačné
čistenie, pokrač.

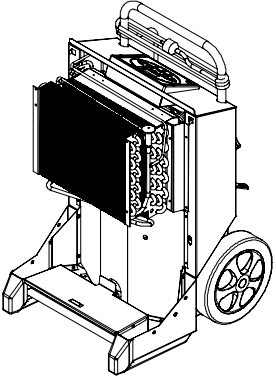
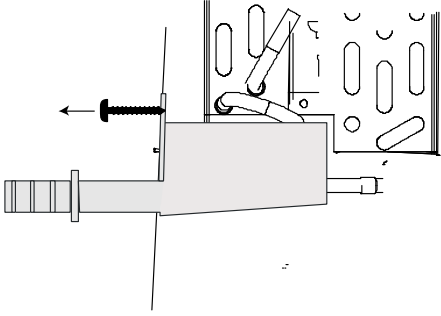
Krok	Operácia
5	<p>Vyčistite povrch odparovača mäkkou kefkou, vysávačom alebo stlačeným vzduchom.</p> <p>VAROVANIE: Dávajte si pozor na ostré hrany.</p> 
6	<p>Iba CDT 90: Odstráňte dve skrutky TX20 na prednej strane zachytávača vlhkosti, zachytávač vytiahnite a vyčistite ho.</p> <p>Poznámka: Pri nasadzovaní zachytávača vlhkosti skontrolujte, či zadná hrana zachytávača leží na výstupku vo vnútri odvlhčovača.</p> 
5	<p>Vyčistite povrch odparovača mäkkou kefkou, vysávačom alebo stlačeným vzduchom.</p> <p>VAROVANIE: Dávajte si pozor na ostré hrany.</p>
<p>NENULUJTE pri vykonávaní každomesačného servisu počítadlo servisného intervalu zariadenia.</p>	

Odstraňovanie problémov

Odstraňovanie problémov

Podľa nasledujúcej tabuľky môžete lokalizovať a odstraňovať problémy alebo chyby:

Problém	Možná príčina	Riešenie
<ul style="list-style-type: none"> • Odvlhčovač sa nespustí. • Displej sa nezapne. 	Zástrčka nie je v zásuvke elektrickej siete.	Skontrolujte, či je odvlhčovač pripojený k elektrickej sieti. V prípade potreby skontrolujte zásuvku elektrickej siete pripojením iného elektrického spotrebiča.
<ul style="list-style-type: none"> • Odvlhčovač sa nespustí. • Zelená kontrolka nesvieti. • Na displeji je zobrazená správa HYG STOP. 	Hygrostat nameral vlhkosť vzduchu nižšiu ako nastavený bod a vypol sa, aby sa šetrila elektrina.	Znížte hodnotu nastaveného bodu alebo prejdite do režimu ručnej prevádzky. Pozrite si časť Prevádzka s interným hygrometrom na strane 12.
<ul style="list-style-type: none"> • Svetí žltá kontrolka. Na displeji je zobrazená správa Full. 	Nádoba je plná alebo sa zablokovalo čerpadlo (príslušenstvo).	Vyprázdňte nádobu na vodu alebo odstráňte zablokovanie čerpadla.
<ul style="list-style-type: none"> • Svetí červená kontrolka. 	Pri zastavovaní stroja sa vyskytla chyba.	Pozrite si tabuľku s chybovými správami v používateľskej príručke na strane 15.
<ul style="list-style-type: none"> • Odvlhčovač je spustený. • Svetí zelená kontrolka. • Na displeji bliká správa SERVICE. 	Uplynul nastavený počet hodín servisného intervalu.	Vykonajte servis produktu podľa pokynov v časti týkajúcej sa dosiahnutia hodnoty počítadla servisného intervalu.
<ul style="list-style-type: none"> • Odvlhčovač je spustený. • Keď sa aktivuje hodnota RH%, na displeji sa zobrazí správa SENSOR FAIL. 	Senzor RH% je kazový.	Vymeňte senzor RH%.
<ul style="list-style-type: none"> • V režime bez napájania z elektrickej siete sa nezobrazuje počet kWh a hodín. 	Batéria pamäte nie je dostatočne nabitá.	Vymeňte batériu. Pozrite stranu 14.

Upozornenie:

- Ak stroj nepracuje správne, ihneď ho vypnite!
- Pred začatím odstraňovania problémov počkajte minútu, pretože je možné, že elektronika z bezpečnostných dôvodov stroj odpojila.

Ďalšia pomoc

Ak sa odvlhčovač nespustí znovu, obráťte sa na predajcu produktov Dantherm. To platí aj v prípade, že stroj pracuje, ale žiadna voda nekondenzuje. Je možné, že sa vyskytla porucha chladiaceho okruhu, ktorá bude vyžadovať zásah servisného technika.

Likvidácia

Varovanie

Tento produkt bol vyvinutý tak, aby dosahoval životnosť mnoho rokov. Pri likvidácii produktu dodržiavajte všetky národné zákony a postupy na ochranu životného prostredia.

Odstráňte chladiacu látku

Tento produkt obsahuje horľavú chladiacu látku.

Pred likvidáciu odstráňte chladiacu látku podľa nasledujúceho postupu:

Operácia	
1	Elektrický systém odizolujte.
2	Skôr, než sa pokúsíte vykonať túto procedúru, uistite sa, že: <ul style="list-style-type: none">• Ak je to potrebné, máte k dispozícii mechanické manipulačné náradie na prácu s chladiacimi valcami• Všetko osobné ochranné vybavenie je k dispozícii a používa sa správne.• Proces odstraňovania prebieha pod neustálym dohľadom kompetentnej osoby.• Vybavenie na odstraňovanie aj samotné valce sú v súlade s príslušnými normami.
3	Používajte len vhodné valce na odstraňovanie chladiacej látky a uistite sa, že sú pred začatím samotného procesu umiestnené na váhach. <ul style="list-style-type: none">• Nemiešajte chladiace látky v zariadeniach na ich odstraňovanie a už vôbec nie vo valcoch.
4	Spustite stroj na odstraňovanie látky a používajte ho v súlade s inštrukciami výrobcu. <ul style="list-style-type: none">• Neprepĺňajte valce. (Neplňte ich objem kvapalinou do viac než 80 %).• Neprekračujte maximálny pracovný tlak valca, a to ani dočasne.
5	Keď sú valce správne naplnené a proces je ukončený, umiestnite štítok s označením, že systém je: <ul style="list-style-type: none">• Vyradený z prevádzky• Vyprázdnený z chladiacej látky• Uistite sa, že na použítom náčiní sú štítky s označením, že náčinie obsahuje horľavé chladiace látky Štítok musí obsahovať dátum a podpis zodpovedného technika.
5	Uistite sa, že valce a ďalšie náčinie bolo z miesta promptne odstránené a všetky uzatváracie ventily na vybavení sú uzavreté.
6	Vyňaté chladiace látky treba vrátiť ich dodávateľovi. <ul style="list-style-type: none">• Nenapĺňajte vyňatou chladiacou látkou ďalší chladiaci systém bez toho, aby bola vyčistená a skontrolovaná.

Pokračovanie na ďalšej strane

SK

Likvidácia, pokrač.

**Batérie/
Elektronika**

Elektrické a elektronické zariadenia a ich batérie obsahujú materiály, komponenty a látky, ktoré môžu škodiť ľudskému zdraviu a životnému prostrediu, ak sa nelikvidujú správnym spôsobom.

Elektrické a elektronické zariadenia a batérie sú označené preškrtnutým odpadkovým košom. To znamená, že elektrické a elektronické zariadenia a batérie neslobodno likvidovať spolu s netriedeným domácim odpadom, ale musia sa zhromažďovať osve.

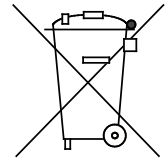

Je dôležité, aby ste ako spotrebiteľ odovzdávali použité batérie na schválenom zbernom mieste. Tým pomôžete zaistiť recyklovanie batérií v súlade so zákonom a zabrániť zbytočnému poškodzovaniu životného prostredia.

Appendix

Technické údaje

Všeobecné údaje V nasledujúcej tabuľke sú uvedené všeobecné technické údaje:

Údaj	Jednotka	CDT 30	CDT 40	CDT 60	CDT90
Rozsah - vlhkosť	%RH	40-100			
Hysterézia %RH	%RH	4			
Rozsah - teplota	°C	3-35			
Pripojenie k elektrickej sieti	V/Hz	1N 230+PE/50			
Max. menovitý prúd	A	3,6	4,1	5,6	8,3
Max. príkon	kW	0,8	0,9	1,3	1,9
Produkcia vzduchu	m ³ /h	250	350	725	1000
Chladivo	-	1,5	2	3,0	4,2
Náplň chladiva	kg	R454C			
GWP (Potenciál globálneho otepľovania)	-	0.41	0.45	0.65	1.6
Kapacita nádoby na vodu	l	26			
Hladina hluku vo vzdialenosti 1 m	dB	146			
Hmotnosť	kg	7.0	14.0	14.0	-
Trieda ochrany	IP	56	59	62	62
Filter	póry na palec	34	43	47	62
Presnosť merania počtu kWh	%	x4			
Údaj	Jednotka	15			
Rozsah - vlhkosť	%RH	±5%			

Rozmery

Ilustrácia

CDT 30-40-60

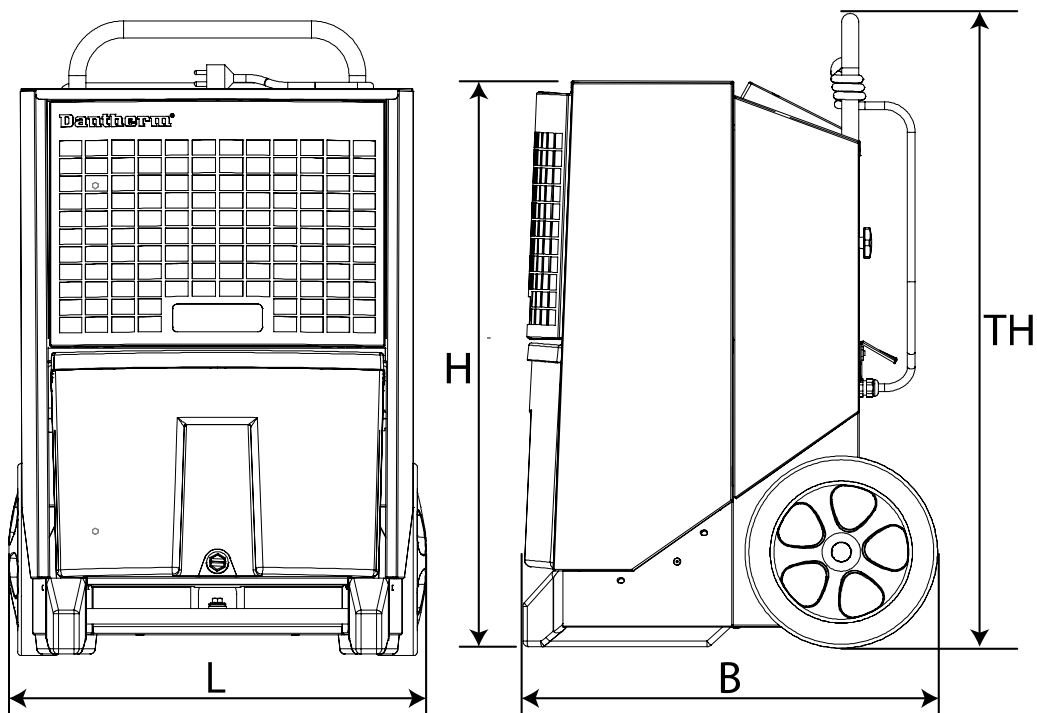

CDT 90

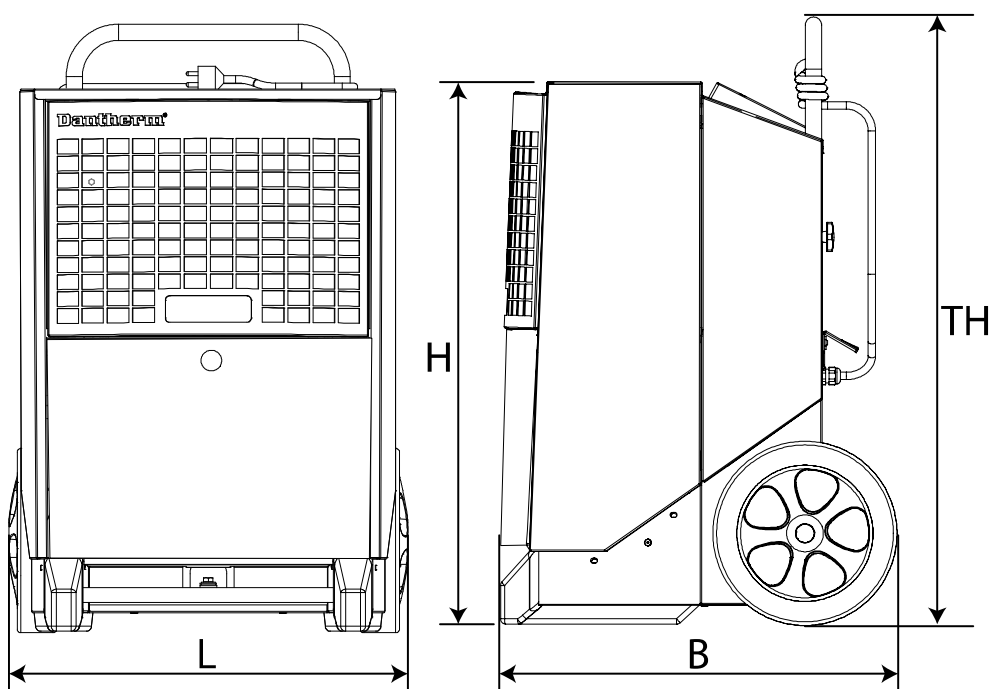

	CDT 30 MKIII	CDT 40 MKIII	CDT 60 MKIII	CDT 90 MKIII
L	426 mm	542 mm	542 mm	650 mm
B	506 mm	539 mm	539 mm	593 mm
H	650 mm	736 mm	816 mm	894 mm
TH (celková výška)	1016 mm	1190 mm	1270 mm	977 mm

Vyhlasenie o zhode

EU deklarácia
o zhode



Spoločnosť Dantherm, Marienlystvej 65, DK-7800 Skive týmto vyhlasuje, že uvedené odvlhčovače vzduchu:

Typ: CDT 30, CDT 40, CDT 60, CDT 90 MKIII
Č.: 351110, 351112, 351114, 351115

- Sa zhodujú s nasledujúcimi nariadeniami:

2006/42/ES	Smernica o strojových zariadeniach
2014/30/EU	Smernica EMC
2011/65/EU	Smernica RoHS
1907/2006/ES	Nariadenie REACH

- a sú vyrobené v súlade s nasledujúcimi zjednotenými normami:

DS/EN ISO 12100:2010	Bezpečnosť strojov – Všeobecné zásady konštruovania
EN 60335-1:2012	Elektrické spotrebiče pre domácnosť a na podobné účely – Bezpečnosť – Časť 1
EN 60335-2-40:2003	Elektrické spotrebiče pre domácnosť a na podobné účely – Bezpečnosť – Časť 2 – 40
EN 60335-2-40: A1 2006	Elektrické spotrebiče pre domácnosť a na podobné účely – Bezpečnosť – Časť 2 – 40
EN 378-1:2016	Chladiace systémy a tepelné čerpadlá – Požiadavky na bezpečnosť a ochranu životného prostredia. Časť 1
EN 378-2:2016	Chladiace systémy a tepelné čerpadlá – Požiadavky na bezpečnosť a ochranu životného prostredia – Časť 2

Skive, 11.8.2020

Register

batéria	14	poloha	9
batérie	27	popis funkcií	4
CDT, nákres	5	preprava	7; 10
chladiaci obeh	6	pripojenie k elektrickej sieti	9
chybové správy	15	príslušenstvo	17
cieľová skupina	2	rozмеры	30
externý hygroskop	12	schéma zapojenia	31
funkcia	6	skladovanie	11
interný hygroskop	12; 26	technické údaje	29
kontrolka	26	text na displeji, ak nie je stroj pripojený k elektrickej sieti	14
likvidácia	28	údržba	18
na seba	11	vyprázdnenie nádoby na vodu	16
odstraňovanie problémov	26	zapnutie/vypnutie	12
optimálna prevádzka	9	zástrčka	26
ovládací panel	6	zásuvka	9
počítadlo hodín	13		
